

*Compañía de teatro de títeres Ángeles de trapo*

# Inolvidable Quijote



Un espectáculo con la colaboración del Teatro Cánovas y de la Escuela de Arte San Telmo de Málaga

## La compañía

Ángeles de trapo es una compañía familiar con 40 años de experiencia en el teatro de títeres, compuesta por Iolanda Atalla, Julio Gallo, Maicol Gallo y Wagner Gallo. La compañía es reconocida a día de hoy por el nivel profesional de sus montajes y durante todos estos años ha tratado siempre de innovar, sorprender al público y romper con los esquemas en el mundo del teatro de títeres. Sus últimas producciones han dado la vuelta al mundo y han participado en los festivales nacionales e internacionales más importantes, obteniendo varios premios.

## Presentación

El espíritu de Don Quijote continúa, de la mano de los títeres y la narración del titiritero, recorreremos algunos pasajes del primer y del segundo libro, con mucho humor, para crear una predisposición positiva de los más pequeños hacia la obra cervantina y adentrarlos en el conocimiento cultural de los clásicos de nuestras letras.

Con la colaboración del Teatro Cánovas y de la Escuela de Arte San Telmo de Málaga, se han construido todos los personajes, escenografías y aderezos. Para ello, el proyecto ha contado con la colaboración de los departamentos de Talla artística en madera, Dorado y policromía artística, Ilustración, Enseñanzas artísticas superiores de diseño de moda y por último Fotografía artística.

## Sinopsis

En la primera parte de esta trepidante historia, encontraremos una acción desbordante llena de trifulcas, batallas, desafíos, requiebros, amores, tormentas y disparates imposibles que viviremos con la primera salida del pueblo de nuestro protagonista a la que le seguirán la llegada a la venta-castillo, el enfrentamiento con los mercaderes, los molinos de viento o el encuentro con el rebaño de ovejas. Don Quijote se había enfrascado tanto en la lectura de las novelas de caballerías que vino a perder el juicio, pero eso nunca fue un impedimento para que siguiera colocándose la armadura y buscando nuevas peripecias con su fiel escudero Sancho Panza y su caballo Rocinante. Es por ello que, en la segunda parte, continuarán las aventuras con capítulos como la jaula de los leones o el retablo de Maese Pedro.



### **Ficha artística**

Adaptación y dirección: Julio Gallo  
Manipulación y dirección de producción: Maicol Gallo  
Selección musical: Wagner Gallo

### **Ficha técnica**

Espacio escénico: 4 metros de largo por 4 metros de fondo  
Disposición del espacio escénico: 3 horas antes y 1 hora después  
Estreno: 29 de mayo de 2015, Teatro Cánovas, Málaga  
Público: familiar, recomendado a partir de 4 años  
Idioma: español  
Espacio: sala, calle y espacios alternativos  
Duración de la obra: 50 minutos  
Formato: mediano  
Aforo máximo recomendado: 150 personas  
Técnica: títeres de barra superior, planos y marote  
Conexión: toma corriente normal a 230v.

Montaje en sala: durante el montaje necesitamos la presencia de un técnico de iluminación y sonido  
Descarga: prever aparcamiento para furgoneta de 5m de largo, 2,5m de ancho y 2m de alto  
Nuestra compañía aporta equipos profesionales de sonido e iluminación si no se dispone de estos

### **Agradecimientos**

Vicedirector de la Escuela de Arte San Telmo: Juan Macías  
Diseño de iluminación: Teatro Cánovas de Málaga  
Investigación literaria del teatro del Siglo de Oro: Sara Paredes Ruiz  
Medios audiovisuales: Chema Centeno  
Moldes: Norberto Larroca (Poliester Kiko)  
Ilustraciones: Julio Tovar, Daniel Fernández y Miriam Skiba  
Fotografía y documentación: Jerónimo López  
Talla artística en madera y volumen: Cristina Bárcenas, Gracia Romero, Marta Arias, Antonio Azuaga, Juan José García, Manuel Jurado, Antonio Martín, Delia Morales, Francisco Ruiz y Pedro Trujillo  
Moda y confección: Cristina Díaz, Ana Muñoz Barroso, Luis Pacheco Jiménez, Gema Hillo Rando, Claudia Tostado Kucwaj, María Mercedes Sanz Algarra, Neulys Paniagua Muñoz, Dolores Fuentes Sánchez, Lola Ruiz Martínez, Fátima Roperó Onieva, María Linde Álvaro, Adrián Manceras Postigo, Davinia Molina Cortés, Clotilde Rodríguez Prieto y Priscila Ruiz Delgado  
Dorado y policromía: Capilla López de Villalta, Jesús Martín Torres, Irene Jurado, Rocio León, Sandra Martín y Ángel Arévalo

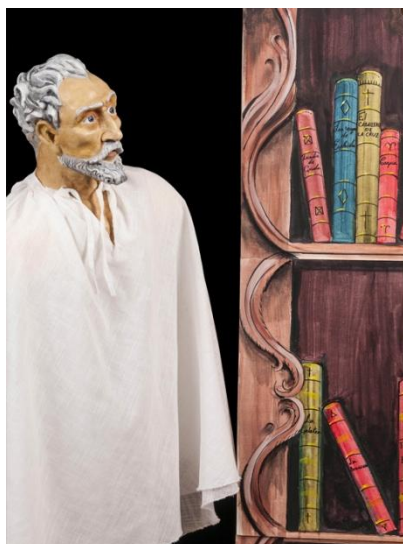

## Plano de luces:

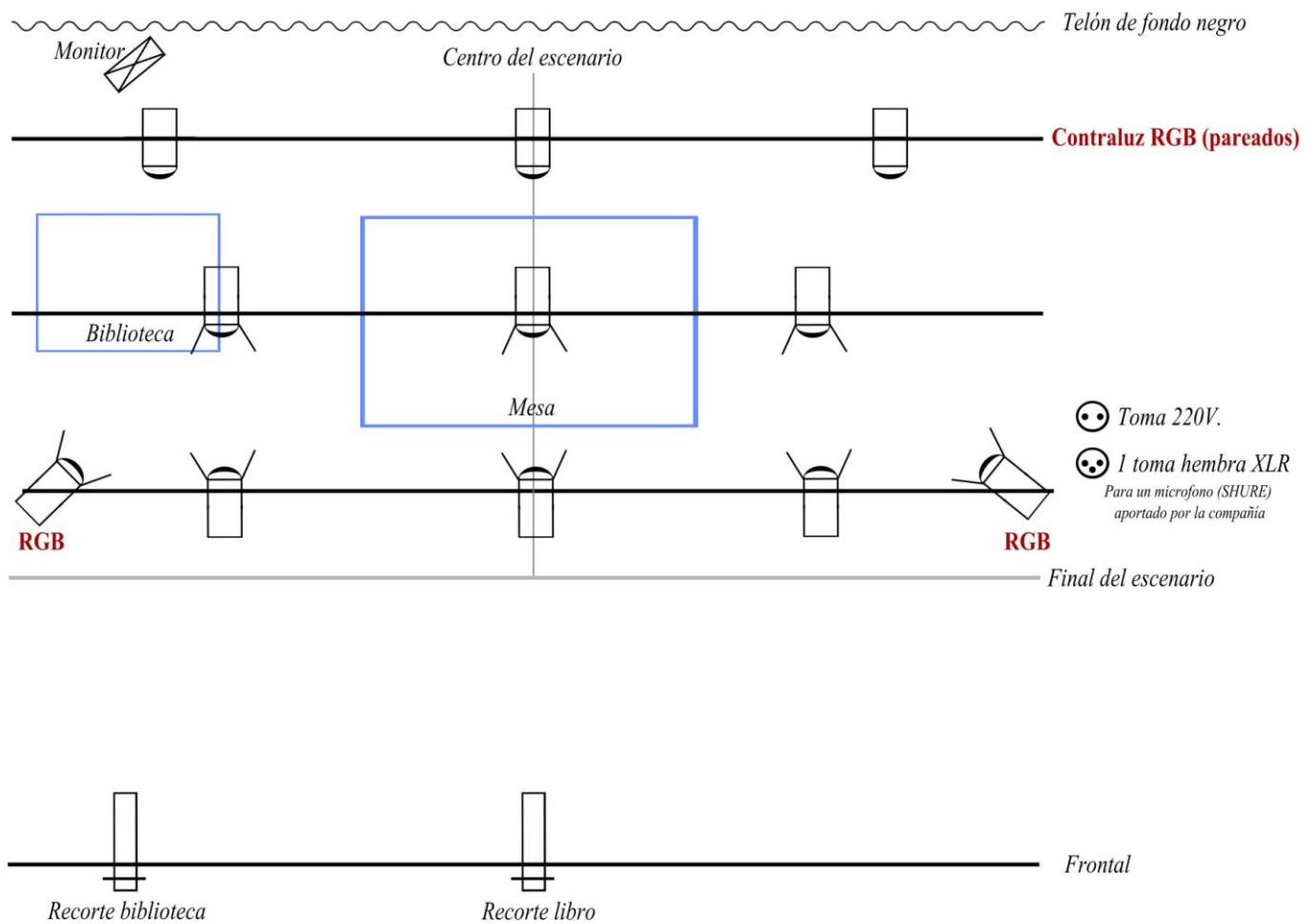

### Leyenda: El teatro aportará:

- 2 Recortes y 6 PC
- 5 RGB, en caso de no disponer de estos, se pueden sustituir por PC con filtros (filtros aportados por la compañía)
- 1 Monitor
- 1 toma hembra XLR

Espectáculo sin humo

En caso de no disponer de algunos de estos elementos, comunicarlo a la compañía

# Inolvidable Quijote

Contacto:

Iolanda Atalla - Julio Gallo

Móviles: (0034) 696 27 09 36 (Whatsapp) / (0034) 665 30 30 12

E-mail: [angelesdetrapo@gmail.com](mailto:angelesdetrapo@gmail.com)

[www.angelesdetrapo.com](http://www.angelesdetrapo.com)

## Escuela de Arte San Telmo de Málaga

La prestigiosa Escuela malagueña de Arte San Telmo, se ha encargado de construir los personajes, escenografías y aderezos de nuestra obra de teatro de títeres *Inolvidable Quijote*. Para ello, el proyecto ha contado con la colaboración de los departamentos de Talla artística en madera, Dorado y policromía artística, Ilustración, Enseñanzas artísticas superiores de diseño de moda y, por último, Fotografía artística. Es el segundo proyecto en colaboración con la escuela, ya que en el 2016, la escuela construyó los personajes, escenografías y aderezos de nuestro espectáculo *El carruaje de los sueños de Andersen*.



### Contacto

Iolanda Atalla: (+34) 696 27 09 36 (Whatsapp)

Julio Gallo: (+34) 665 30 30 12 (Whatsapp)

E-mail: [angelesdetrapo@gmail.com](mailto:angelesdetrapo@gmail.com)

Web: <http://angelesdetrapo.com/>

Málaga - España